





DIRECT DRIVE RACING SIMULATOR

FOR PC (Windows 7/ 8/ 10/ 11)

			: PXNgame
	: PXN Official		
	: PXN		

Děkujeme, že jste si vybrali a podpořili PXN. Před použitím si prosím pečlivě přečtěte tento návod.

Upozornění – Těžký výrobek!

Dávejte pozor, abyste výrobek neupustili na sebe nebo na jiné osoby!

Automatická kontrola a kalibrace volantu

Po připojení tohoto výrobku k základně a jeho zapnutí proběhne automatická kontrola a kalibrace volantu.

Během tohoto procesu se volant rychle otočí o 450° doleva i doprava a poté se automaticky vrátí do středové polohy a zastaví se.

UPOZORNĚNÍ

Aby nedošlo k nesprávné kalibraci nebo zranění, nedotýkejte se volantu během automatické kalibrace.

Pokud výrobek nefunguje správně nebo se kalibrace nezdaří:

Vypněte PC a zcela odpojte napájení tohoto zařízení.

Poté znovu připojte všechny kabely a příslušenství, restartujte PC a znovu spusťte hru.

UPOZORNĚNÍ

- Před použitím si pečlivě přečtěte tento návod.
- Vyhněte se silným vibracím a pádům z výšky.

- Výrobek nerozebírejte, neopravujte ani neopravujte svépomocí.
- Zabraňte vniknutí vody nebo jiných kapalin do výrobku, aby nedošlo k poškození.
- Vyhněte se skladování ve vlhkém prostředí, při vysokých teplotách nebo v prostředí s olejovými výpary.
- Při připojování a odpojování zařízení používejte přiměřenou sílu.
- Děti by měly výrobek používat pod dohledem dospělé osoby.

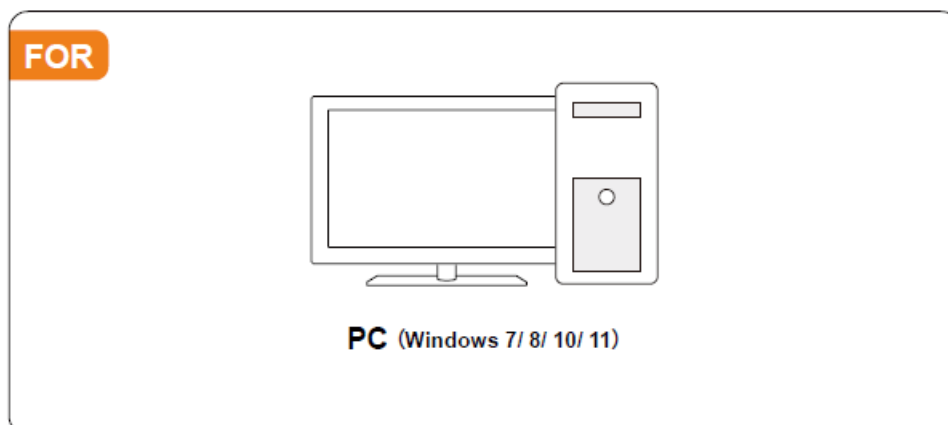
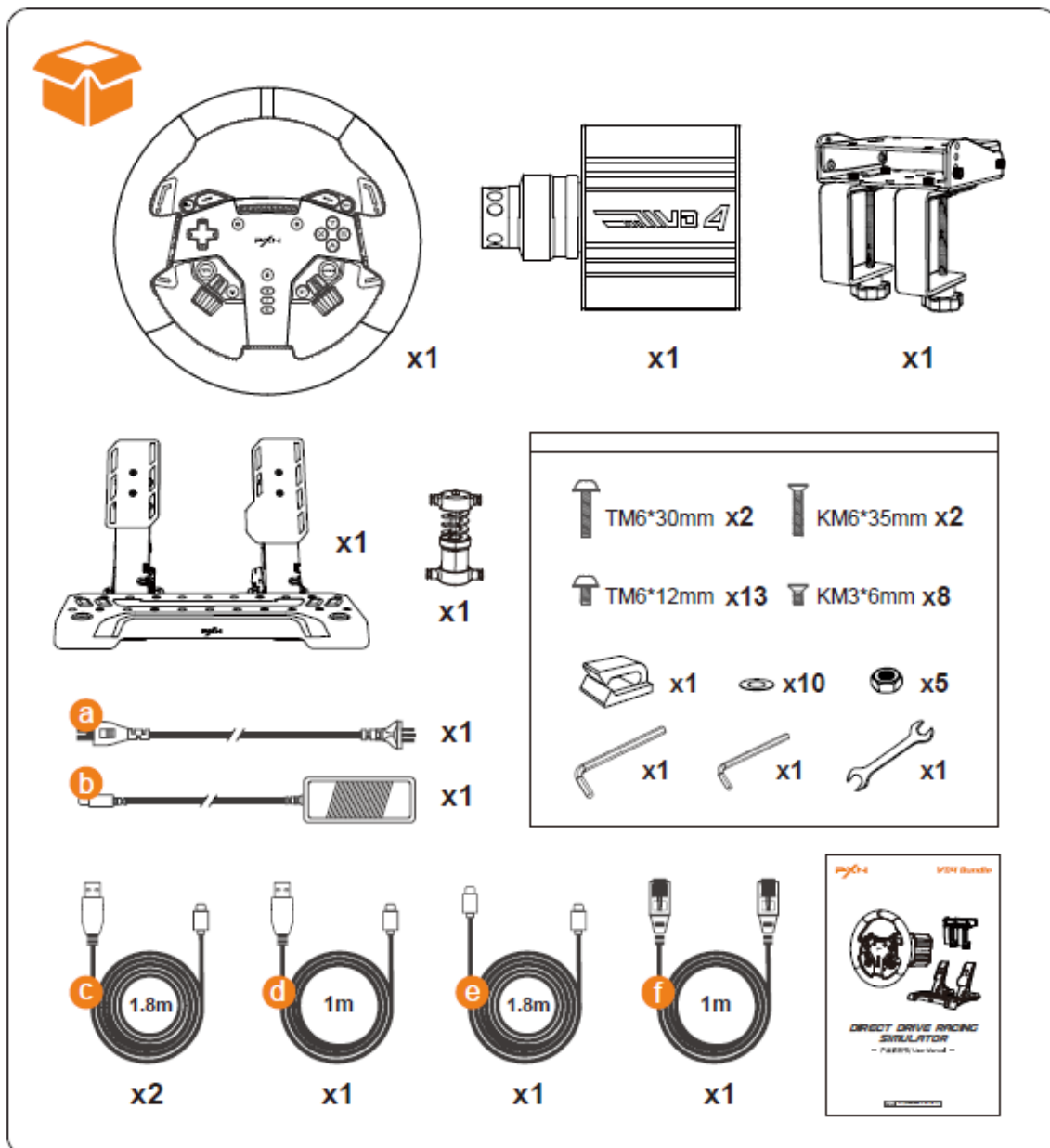



1

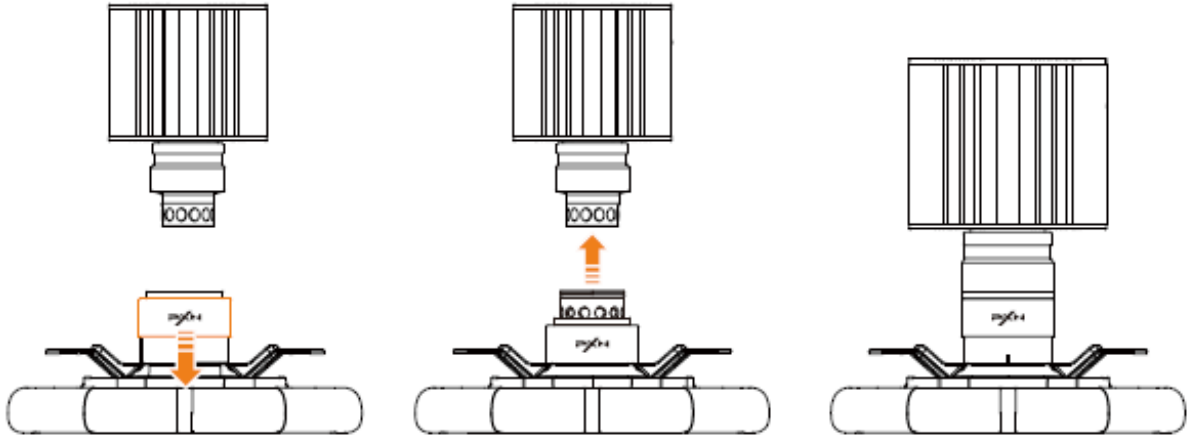

2

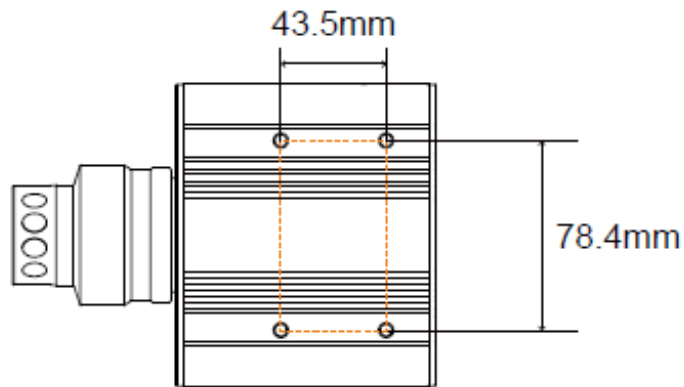

3

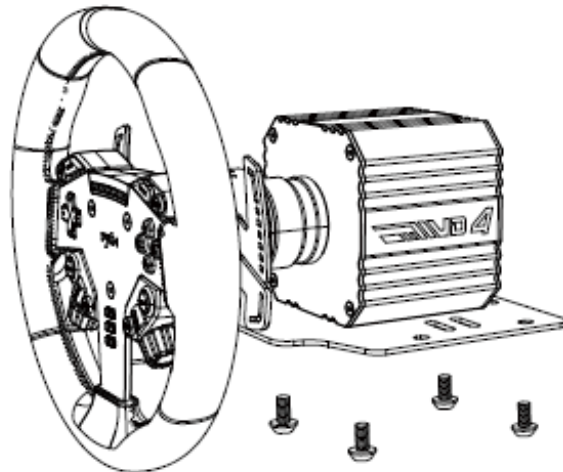
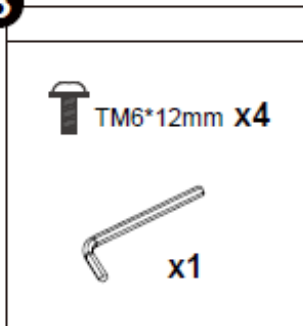

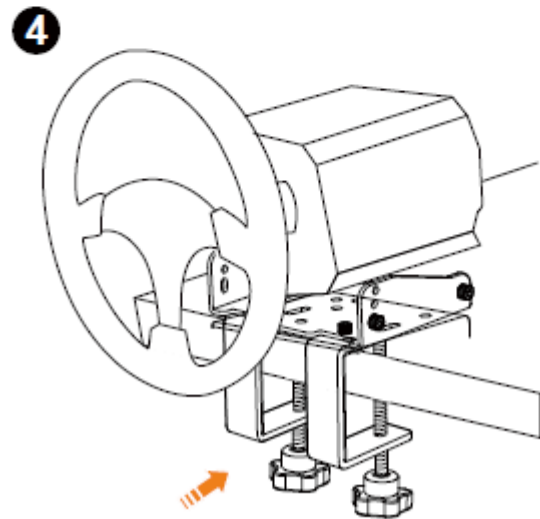
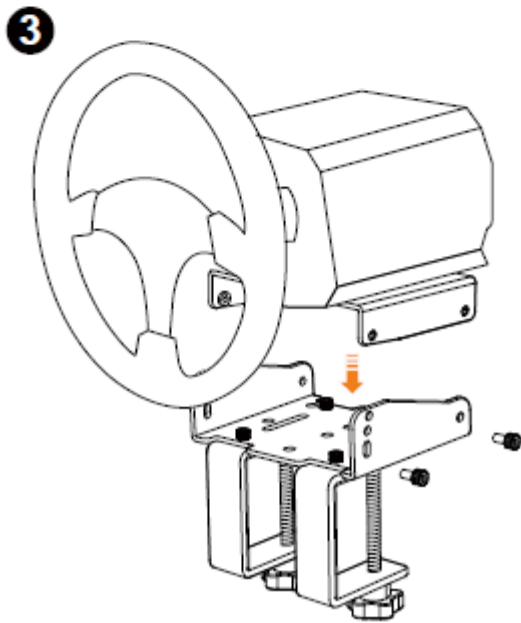
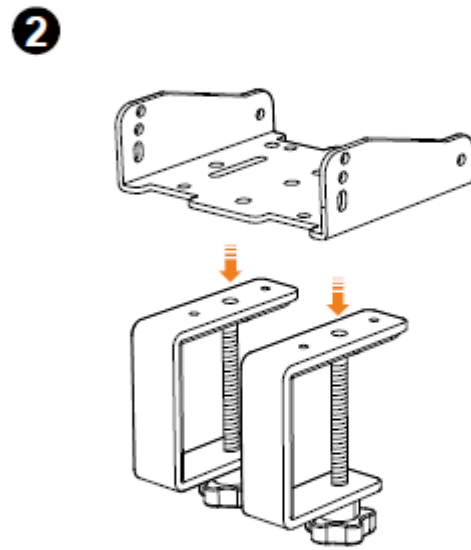
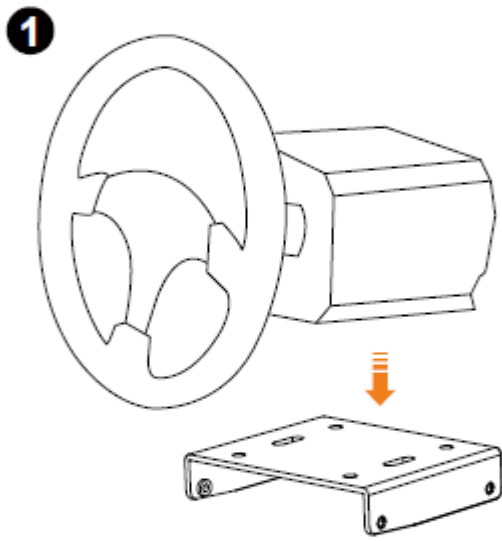
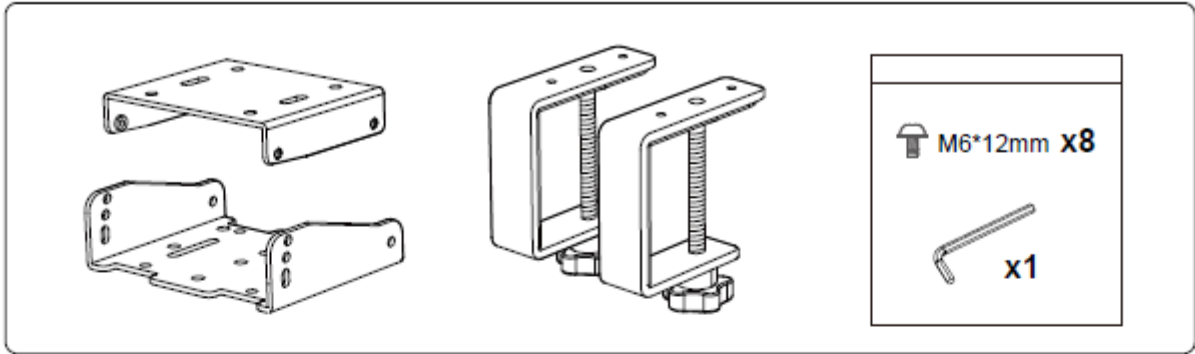



1

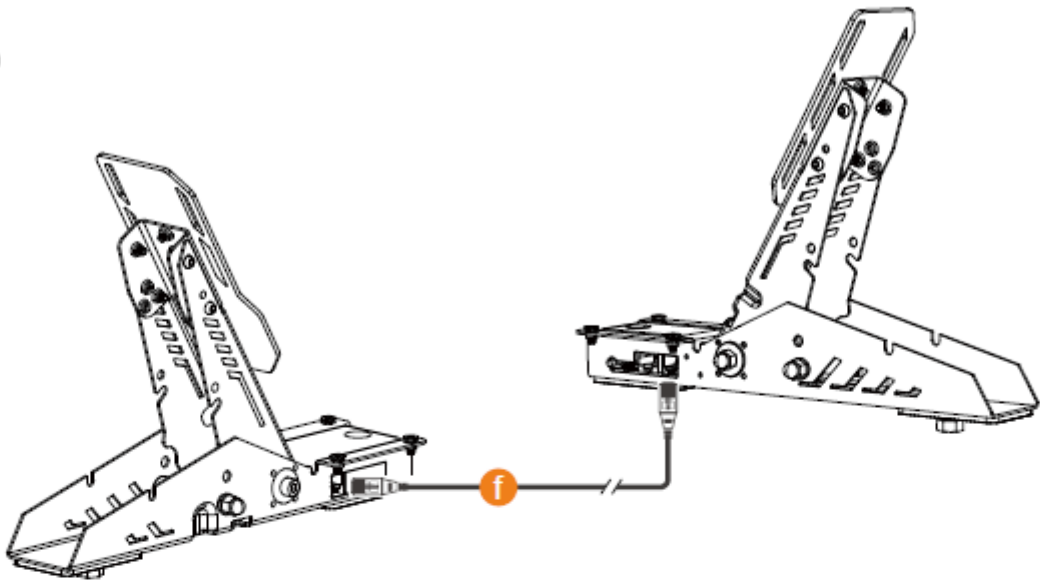

2

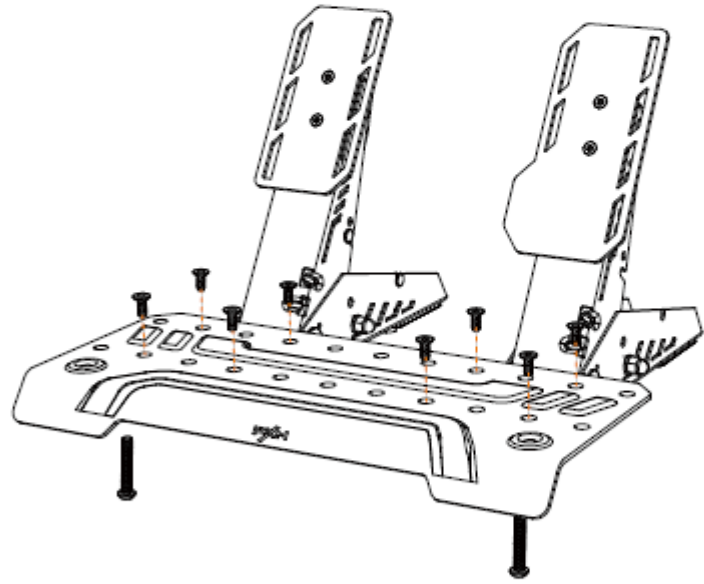
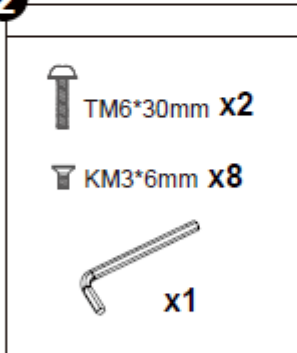

3

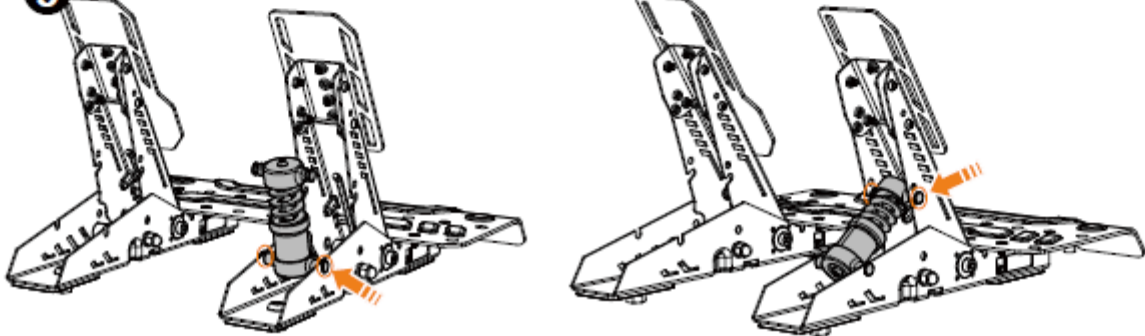

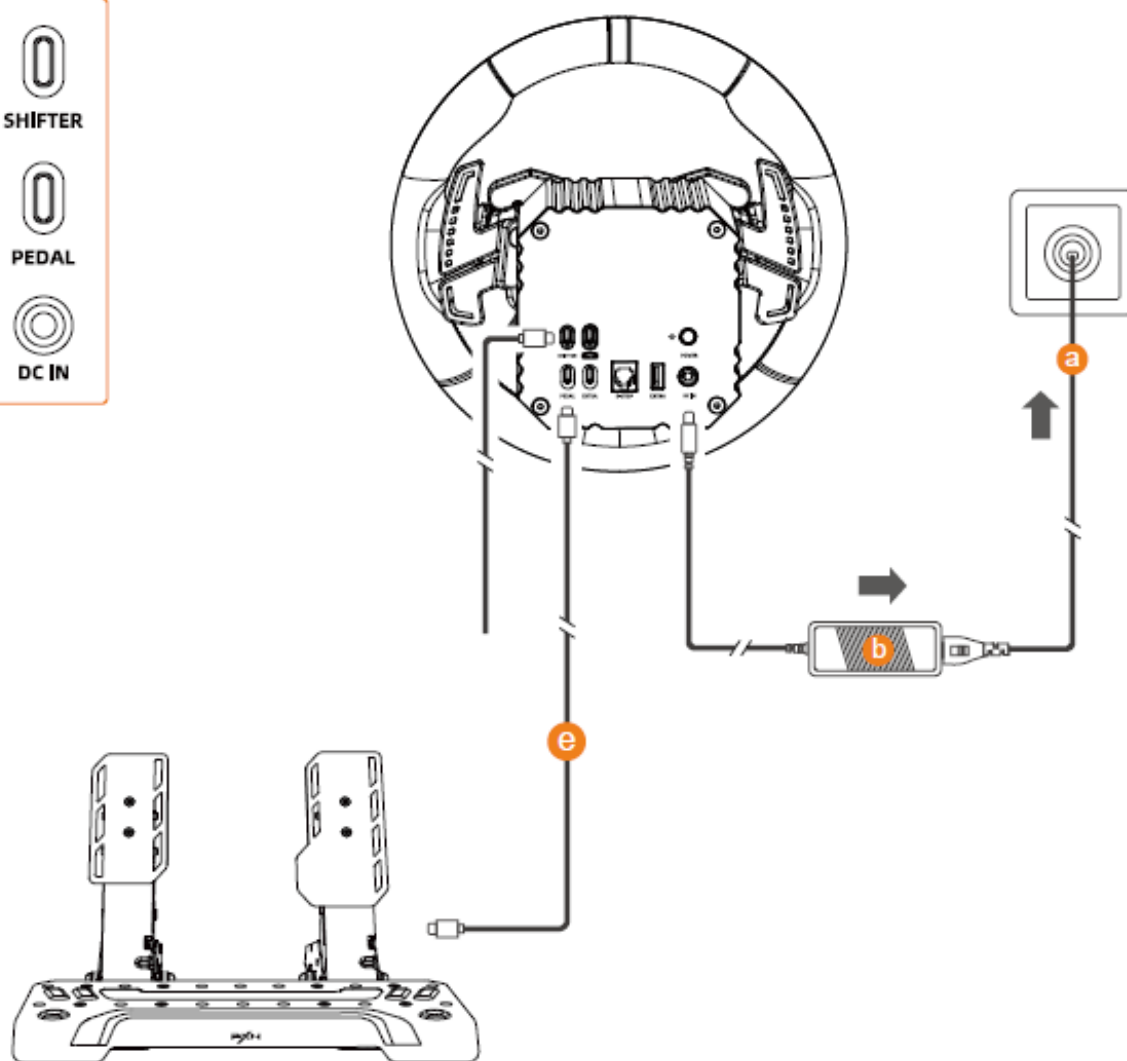

USE ON PC

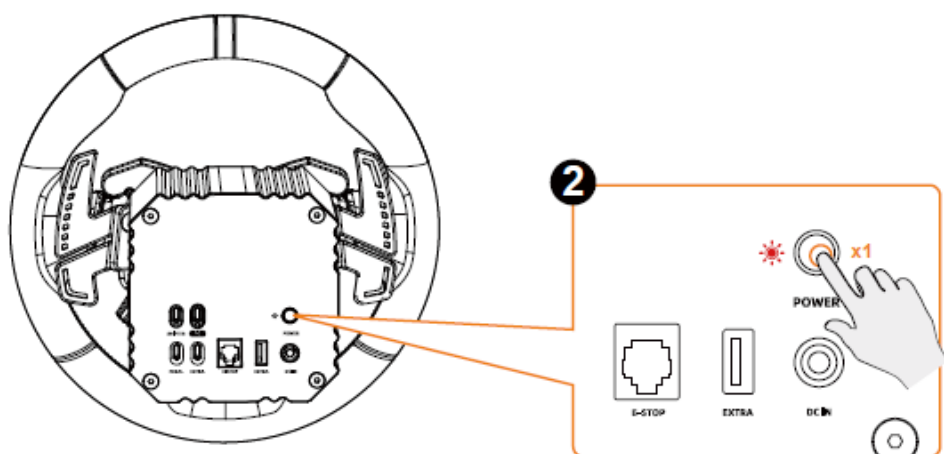
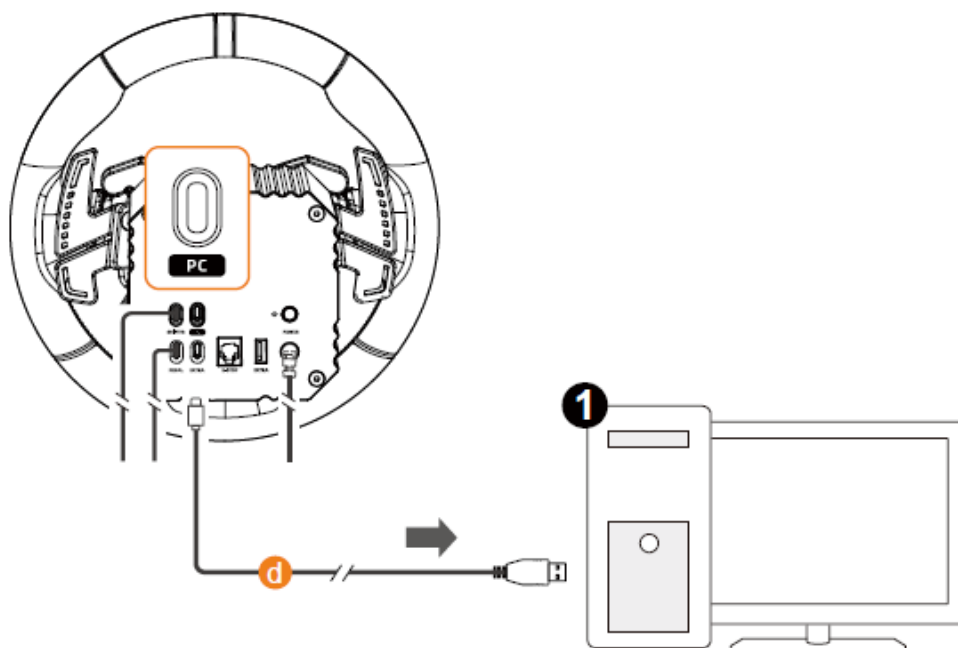

Indicator Light ON

PXN SIMRACING

Stáhnout: www.e-pxn.com/news

Program „PXN SimRacing“ si můžete stáhnout do počítače a využít pokročilá nastavení pedálů.



 **DOWNLOAD**

E-STOP SPÍNAČ (Nouzový vypínač)

- Nouzový vypínač **je nutné zakoupit samostatně.**
- Pokud je nouzový vypínač nainstalován, ujistěte se, že je před použitím uvolněný.
- Upevněte nouzový vypínač tak, aby byl v dosahu obou rukou, a připojte jej do portu E-STOP na zadní straně základny.
- Pro reset otočte E-STOP spínač ve směru hodinových ručiček. Nepřibližujte se k základně volantu během tohoto úkonu.



E-STOP SWITCH 急停开关

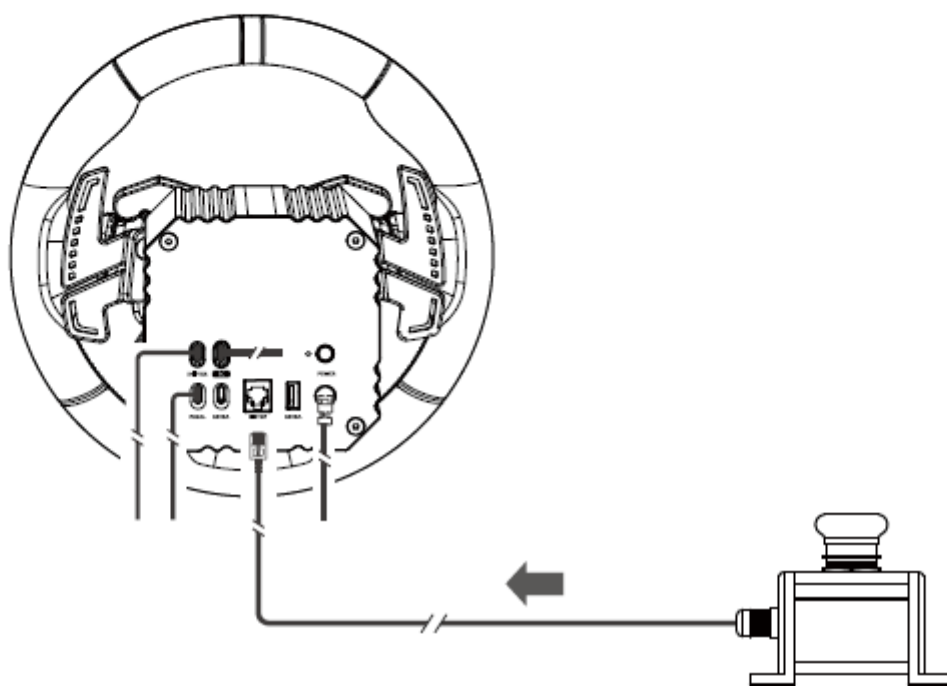

Rotate to Reset
旋转释放

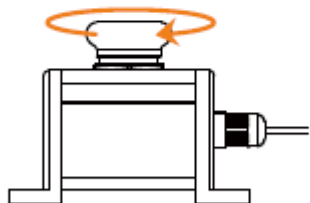

Press to Emergency Stop
按压急停

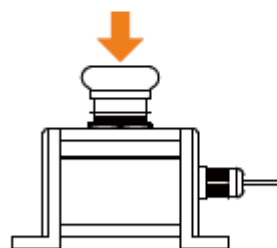

* The emergency stop switch needs to be purchased separately.

Specifikace výrobku Model - VD4 Bundle

Typ připojení - Drátové připojení

Rozměry balení - Přibližně 418 × 410 × 274 mm

Rozměry výrobku:

Přibližně 280 × 280 × 112 mm (volant)

Přibližně 175 × 125 × 125 mm (základna)

Přibližně 350 × 342 × 224 mm (pedály)

Hmotnost výrobku:

Přibližně 1050 g (volant)

Přibližně 3720 g (základna)

Přibližně 2943 g (pedály)

Provozní napětí - DC 24 V (motor), 5 V (USB)

Provozní proud - 3 A (motor), ≤500 mA (USB)

Provozní teplota - 10–40 °C

Provozní vlhkost - 20–80 %

UPOZORNĚNÍ — Bezpečnost

- Při připojování, instalaci a odpojování výrobku používejte přiměřenou sílu. Neotáčejte ani netahejte za konektory.
- Zabraňte vniknutí kapalin do výrobku nebo jeho portů.
- Uchovávejte výrobek na suchém místě. Nevystavujte jej ohni ani prostředí s vysokou vlhkostí, teplotou nebo kouřem.
- Používejte pouze napájecí kabel dodaný se základnou volantů. Nepoužívejte jiný napájecí kabel.
- Pokud je kabel nebo jeho konektory poškozené, prasklé nebo zlomené, nepoužívejte jej.
- Ujistěte se, že je napájecí kabel správně zapojen do zásuvky a správně připojen k portu na zadní straně základny.
- Výrobek nerozebírejte, neopravujte ani neopravujte svépomocí. Veškerý servis musí provádět výrobce, jeho autorizovaný zástupce nebo kvalifikovaný technik.
- Používejte pouze příslušenství/komponenty určené výrobcem.
- Pokud se objeví neobvyklý zvuk, teplo nebo zápach, okamžitě přestaňte výrobek používat a odpojte napájecí kabel ze zásuvky i ostatní kabely.
- Pokud výrobek nebudete delší dobu používat, odpojte napájecí kabel ze zásuvky, která musí být umístěna v blízkosti zařízení a snadno přístupná.

Ventilace

- Zajistěte, aby větrací otvory na základně volantů nebyly blokovány. Pro optimální ventilaci dodržujte:
 - Udržujte základnu volantů alespoň 10 cm od jakékoli stěny.
 - Neumisťujte základnu do uzavřeného prostoru.
 - Nezakrývejte základnu.
 - Nedovolte usazování prachu na větracích otvorech.

Teplota

- Pokud teplota zařízení vzroste příliš vysoko (60 °C a více) vlivem ventilace, prostředí, používání nebo jiných faktorů, motor základny automaticky sníží výkon.
- Pokud teplota zařízení vzroste nad 70 °C, motor základny se automaticky vypne.
- Nedotýkejte se žádné části motoru, pokud dojde ke snížení výkonu nebo vypnutí z důvodu vysoké teploty.

UPOZORNĚNÍ — Možná zranění způsobená force feedbackem a opakovanými pohyby

Pro snížení rizika zranění dodržujte následující doporučení:

- Vyhněte se dlouhým herním seancím.
- Po každé hodině používání si udělejte přestávku 10 až 15 minut.
- Pokud pocítíte únavu nebo bolest rukou, zápěstí, paží, nohou nebo chodidel, přestaňte hrát a odpočiňte si několik hodin.
- Pokud potíže přetrvávají i po návratu ke hraní, přestaňte hrát a kontaktujte lékaře.
- Uchovávejte výrobek mimo dosah dětí.
- Ujistěte se, že je základna volantu správně upevněna podle pokynů v tomto návodu.

UPOZORNĚNÍ — Riziko skřípnutí pedálů při hraní

- Uchovávejte pedálovou sadu mimo dosah dětí.
- Nikdy nevkládejte prsty ani jiné části těla do blízkosti boků pedálů během hraní.
- Nikdy nevkládejte prsty ani jiné části těla do blízkosti zadní části pedálů během hraní.
- Nikdy nevkládejte prsty ani jiné části těla do blízkosti přední základny pedálů během hraní.



NEVER



NEVER



NEVER

Výrobek je určen pouze pro uživatele od 16 let.

Z bezpečnostních důvodů nepoužívejte pedály naboso ani pouze v ponožkách.

Společnost PXN nenes odpovědnost za zranění způsobená používáním pedálů bez obuvi.

Automatická kalibrace pedálů

Pedály se po úspěšném připojení automaticky zkalibrují při jejich sešlápnutí do maximální polohy.

Značka: PXN

Model: VD4 Bundle

Název produktu: Direct Drive závodní simulátor

Výrobce: Shenzhen PXN Electronics Technology Co., Ltd

Země původu: Čína

Web: www.e-pxn.com

E-mail podpory: support@e-pxn.com

Adresa výrobce: 1701-1706(01), Building 8, Zhongxi Xiangbinshan Garden, Fenghuanggang Community, Xixiang Street, Baoan District, Shenzhen, China

Zástupce v EU (EC REP)

EUREP GmbH

Unterlettenweg 1a

85051 Ingolstadt

Germany

+49 841 8869 7744

eurep@eurep-gmbh.com

„PXN“ je registrovaná ochranná známka společnosti Shenzhen PXN Electronics Technology Co., Ltd

Prohlášení o shodě s FCC:

Toto zařízení splňuje část 15 pravidel FCC. Provoz je podmíněn následujícími dvěma podmínkami:

1. Toto zařízení nesmí způsobovat škodlivé rušení, a
2. Toto zařízení musí akceptovat jakékoli rušení, včetně rušení, které může způsobit nežádoucí provoz.

Poznámka: Toto zařízení bylo testováno a shledáno v souladu s limity pro digitální zařízení třídy B podle části 15 pravidel FCC. Tyto limity jsou navrženy tak, aby poskytovaly přiměřenou ochranu proti škodlivému rušení v obytných instalacích. Toto zařízení generuje, používá a může vyzařovat vysokofrekvenční energii a pokud není instalováno a používáno v souladu s pokyny, může způsobovat škodlivé rušení rádiových komunikací.

